

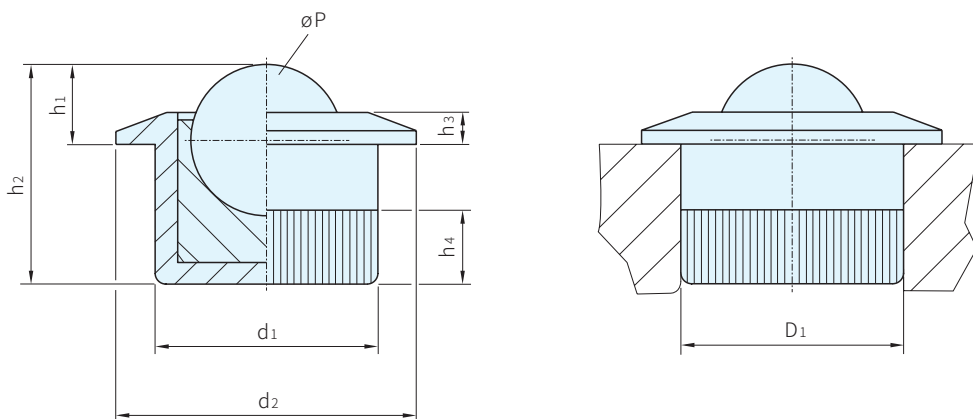

名稱	材質	處理
本體	SUS	-
滾珠		硬化
軸承	塑膠	-



品號	d1	P	d2	h1	h2	h3	h4	定位孔 D1 H7	載重 (N)	溫度(°C)		質量 (g)	庫存
										min.	max.		
22753.0065	10	6.5	13	3.2	11.2	1.2	4.2	10	1161	-50	90	4	·
22753.0085	12.6	8.5	17	4.5	12.4	1.8		12.6	1986			8	

SP. 特長

- 萬向滾珠用於傳輸系統、輸送帶、工作站和包裝設備
- 工件可輕易地被移動，轉向和控制
- 此產品不需要保養，當溫度>20°C時，負載能力開始線性下滑，在90°C時，負載能力僅剩60%

訂貨： 交期： 天
22753.0065

組裝

- 使用組裝工具，可由滾珠邊進行嵌裝。藉由本體外的滾花，此產品可直接壓入鎖固於孔中，不需要其它的準備工作

組裝工具

組裝工具	品號	搭配的萬向滾珠	質量 (g)	庫存
	22753.9965	22753.0065	118	·
	22753.9985	22753.0085	125	·

Wa. 注意

- 組裝工具需另購

訂貨： 交期： 天
22753.9965